

PISCINAS DESMONTABLES

INSTRUCCIONES DE MONTAJE

PREPARACIÓN DEL TERRENO:

En primer lugar deberá elegirse el lugar en donde se va a instalar la piscina, teniendo en cuenta las dimensiones totales de la piscina (ver Figura 1). Deberá procurarse que en el suelo no haya piedras ni objetos salientes. El terreno debe estar lo más nivelado posible. La falta de nivelación, puede producir el que las patas de la piscina no queden posteriormente verticales.

Es recomendable extender una fina capa de arena en el suelo, con lo que se eliminarán los cantos y bultos tan molestos de pisar a la hora del baño.

IMPORTANTE: Si el lugar en donde se instala la piscina se trata de un suelo de tierra blanda, con el fin de que no se hundan las patas en la tierra con el peso que deberán soportar, es aconsejable colocar debajo de ellas, un ladrillo, baldosa o cualquier elemento plano y resistente de mayores dimensiones que la pata, cuidando que quede al nivel del suelo.

Si la piscina se instala directamente sobre la hierba o materia vegetal, puede producir una fermentación que manche o decolore la cara de la superficie en contacto, que aunque no afectará el tejido, será posteriormente difícil de eliminar.

Para el montaje de la piscina, deben seguirse los siguientes pasos:

- A) Ensamblar las diferentes piezas de las patas de la piscina, tal como muestra la figura 2.
- B) Empezando por un tramo corto, ir ensamblando los perfiles del armazón (Fig.3) teniendo en cuenta los diferentes tamaños según la posición (Fig.1). Las patas van situadas en las uniones de los perfiles (Fig.4). Ensamblar alternativamente el armazón y las patas (Fig.5).
- C) Extender la lona de forma que el orificio de desagüe, quede en la posición más cómoda para el posterior vaciado. Tener cuidado al desplegar la lona de no estirar por las cintas de sujeción de las patas, ya que se podrían rasgar. Deslizar los perfiles de relinga por el macarrón a lo largo de los laterales (Fig.6). Finalmente, introducir dicho perfil en el armazón (Fig.7).
- D) Hacer deslizar las cintas de la base de la piscina en la ranura del soporte inferior de las patas (Fig.8). La posición de la pata quedará fijada por la cinta. Esta cinta ha de estar tensada, centrada y bien encarada con la pata.

Asegurarse que los tornillos de las patas están bien apretados.

- E) **IMPORTANTE:** Empezar el llenado. Cuando haya pocos centímetros de agua, ir tirando lateralmente de la base de las patas para eliminar las arrugas. Los laterales largos de la piscina pandearán hacia dentro, y no cogerán la posición correcta hasta que el agua alcance el nivel óptimo (15 cm del borde). Terminar el llenado de la piscina.

INVERNAJE: Es muy importante guardar la piscina al terminar la temporada de verano. Para ello deberá estar bien limpia y seca. No guardar con TALCO (daña el PVC).

MUY IMPORTANTE: Para tratar el agua no utilizar nunca TRICLOROS ni cloros de alta concentración, ya que pueden manchar o dañar la lona de la piscina. Es recomendable utilizar cloro del 55% de concentración y de disolución rápida. En ningún caso, utilizar pastillas de cloro.

GAMA MAX



PISCINES HORS-SOL

INSTRUCCIONS DE MONTAGE

PREPARATION DU TERRAIN:

Tout d'abord, il faudra choisir le lieu d'installation de la piscine en prenant en compte ses dimensions (fig.1). Le niveau du sol devra être nivelé au mieux; dans le cas contraire, les pieds de la piscine pourraient ne pas être verticaux. Il faut aussi retirer les pierres et les divers objets qui se trouvent dans la zone d'installation.

Il est recommandé de déposer une fine couche de sable sur le sol, ce qui augmentera le confort au moment du bain.

IMPORTANT: Si le sol est souple, il est préférable de poser les pieds de la piscine sur des dalles ou des morceaux de bois de dimensions plus grandes que les pieds pour éviter l'enfoncement de la piscine. Attention à toujours

laisser la piscine à niveau.

Si la piscine s'installe directement sur le gazon ou autres éléments végétaux, il peut se produire une fermentation qui tâche ou décolore la superficie de la toile en contact. Bien que cela n'affecte pas les caractéristiques de la toile, la décoloration peut être permanente.

Pour le montage de la piscine, il faut suivre les étapes suivantes :

- A) Assembler les différentes pièces des pieds de la piscine comme indiqué par la figure 2.
- B) En commençant par un petit côté, assembler les profils de l'armature (fig.3) en tenant compte des différentes dimensions selon la position (fig.1); Les pieds venant se positionner dans la partie inférieure du profil (fig.4). Assembler alternativement l'armature et les pieds (fig.7).
- C) Positionner la bâche de manière à ce que le trou servant à vider la piscine soit dans une position adéquate lorsqu'il faudra réaliser cette opération. Il faut faire attention au moment de déplier la bâche à ne pas tirer sur les bandes de fixation des pattes qui pourraient se déchirer. Entrer le macaron dans le profil (fig.6) et introduire le tout dans la rainure de l'armature (fig.7).
- D) Entrer le macaron de la base de la piscine dans la rainure du support inférieur des pieds (fig.8). La position du pied sera fixée par la bande qui devra être tendue, centrée et bien alignée avec le pied.

Assurez-vous que les vis sont bien serrées.

- E) **IMPORTANT :** Au moment du remplissage (lorsque l'on a atteint quelques cm d'eau) étirer latéralement la bâche par le bas pour éviter les plis. Les deux grands côtés ne prendront leur forme définitive que lorsque l'eau aura atteint son niveau optimum (15 cm du bord).

STOCKAGE : Il est très important de démonter la piscine lorsque la période estivale est terminée; il faudra la nettoyer et la ranger une fois sèche. Ne pas mettre de TALC sur le PVC, cela le détériore.

TRES IMPORTANT : Ne jamais utiliser de tri chlorure ni de chlore à forte concentration car cela pourrait tâcher ou abîmer la bâche. Il est conseillé d'utiliser du chlore concentré à 55% et de dissolution rapide. Surtout, ne jamais utiliser de pastilles de chlore.

PISCINE SMONTABILE

ISTRUZIONI D'INSTALLAZIONE

GAMA MAX

PORTABLE SWIMMING-POOLS

ASSEMBLY INSTRUCTIONS

Prima di tutto scegliete il luogo d'installazione della piscina in funzione delle sue reali dimensioni d'ingombro (fig.1).

Il terreno su cui pogerà la piscina dev'essere perfettamente livellato (scavando, mai riportando del terreno); in caso contrario i montanti della piscina non risulteranno verticali.

Pulire la zona occupata dalla piscina da erba, sassi, pietre e qualsiasi altro materiale che possa provocare danni alla piscina installata.

Prima del montaggio della piscina è raccomandata la stesa di un fondo di sabbia bagnata, lisciata e battuta per aumentare il confort. L'utilizzo di un feltro è consigliato.

Per il montaggio della piscina occorre seguire le seguenti tappe:

- A) Assemblare i vari pezzi dei montanti di rinforzo come indicato in figura 2
- B) A partire da un lato corto iniziate ad assemblare i profili della struttura (fig.3) tenendo conto delle differenti dimensioni degli elementi e della loro posizione (fig.1); la base dei montanti andrà posizionata nella parte inferiore dei profili (fig.4). Assemblare alternativamente la struttura ed i montanti e completare il montaggio (fig.5).
- C) Posizionare il telo della piscina in modo che il tappo previsto si trovi nella posizione ideale per lo svuotamento. Stendere delicatamente il telo della piscina evitando nel modo più assoluto di tirare le bandelle, fissate sulla base della piscina, che potrebbero scollarsi.
Se il terreno non è solido è preferibile appoggiare la base dei montanti su dei supporti in legno di opportune dimensioni più grandi delle basi, per evitare l'affossamento della piscina.
N.B.: In ogni caso la piscina dovrà essere installata perfettamente in piano.
- D) Inserire le bandelle (fig.6) nella sede prevista alla base dei montanti (fig.7).
Centrare, tendere ed allineare le bandelle una volta inserite alla base dei montanti (fig.8).
Assicurarsi che tutte le viti siano ben serrate.
- E) **IMPORTANTE:** al momento del riempimento (quando si sono introdotti alcuni cm. d'acqua nella piscina) occorre tirare lateralmente il telo della piscina per eliminare le pieghe del fondo. I lati lunghi della piscina prenderanno la forma definitiva soltanto a riempimento completato (15 cm. dal bordo).

STOCCAGGIO: E' necessario smontare la piscina alla fine della stagione estiva; il telo dovrà essere lavato ed asciugato prima di essere riposto.

IMPORTANTISSIMO: Evitare di immettere e mantenere concentrazioni troppo elevate di cloro che potrebbero macchiare, scolorire o rovinare il telo della piscina. Evitate di bruciature non coperte dalla garanzia.

Preferibilmente utilizzate i nostri prodotti di trattamento linea aqua pura.



Firstly, select the spot where the swimming pool is to be installed, taking into account the total dimensions of the pool (see figure 1). Make sure there are no sharp stones or other objects on the ground. The sites should be level as possible since otherwise it may not be possible to keep the pool's legs in the optimum position.

Sand or an inert cushioning material upon the site will obviate bumps or ridges and provide a more comfortable surface to walk on.

When assembling the swimming pool, follow these steps:

- A) Assemble each foot unit, ensuring that the steel insert is in the upper section of the leg (see figure 2).
- B) Beginning with a short section, assemble the profiles of the framework (Fig.3) taking into account the different sizes according to the position (Fig.1). The legs are to be installed at the unions of the profiles (Fig.4). Assemble the framework alternating between the profiles and the legs (Fig.5).
- C) Lay out the fabric in such a way that the draining hole is in the handiest position to empty out the water later on. Be careful when extending the canvas not to pull the foot tapes because they could be damaged. Slide the grooved profiles into the complete edge of the liner (Fig.6). Finally, introduce this profile into the framework (Fig.7).
If the ground on which the swimming pool is to be installed is soft, or may become soft, then in order to prevent the feet sinking under the weight they will be bearing it is **IMPORTANT** to place a support, such as a slab or other strong, flat item that is larger than the feet ends underneath each foot. Make sure that the top of these is at ground level.
- D) Slide the foot tapes attached to the lower edge of the pool into the groove of the foot assembly, (see figure 8). Move the legs slightly to make the tapes taut. The tape prevents the foot from moving outwards.
Please ensure that the nuts and bolts are very tight.
- E) Begin the filling. When the water is about 10 centimetres deep, pull the lower edge of the liner outwards to eliminate wrinkles. The base tapes attached to the foot should be kept taut at all times by the legs being pulled out to their maximum point. The long side of the pool will lean inwards. The correct shape of the pool will not be reached until it is almost full. Complete the filling.

WINTER STORAGE: If the pool is to be dismantled for the winter it is important that it is clean and dry before being stored.

VERY IMPORTANT: For the purpose of treating the pool's water, do not use TRYCLOROS or high-concentration chlorine, since these may stain or spoil the pool's fabric. It is recommended to use quick-dissolving chlorine in 55% concentration. Under no circumstances should chlorine tablets be used.

Figura 2.



Figura 3.



Figura 4.

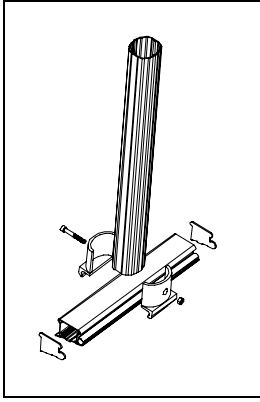

Figura 5.

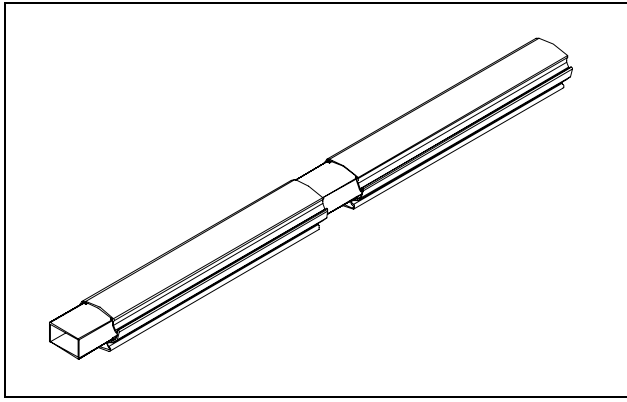

Figura 6.

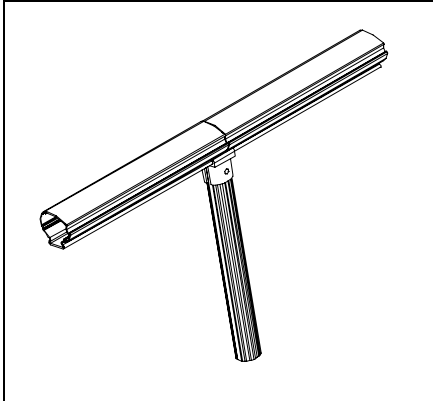

Figura 7.

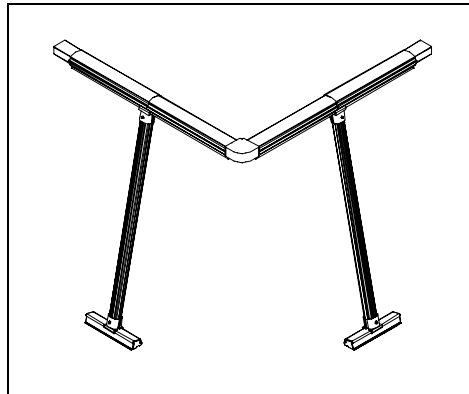

Figura 8.

figura 1

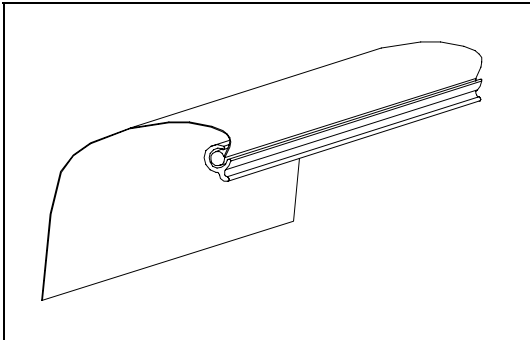
MAX-1

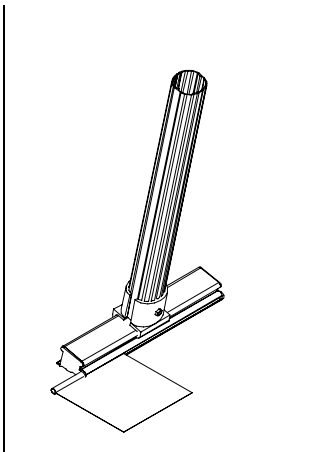
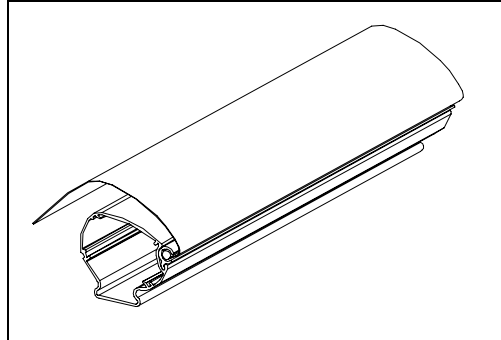

figura 1

MAX-2

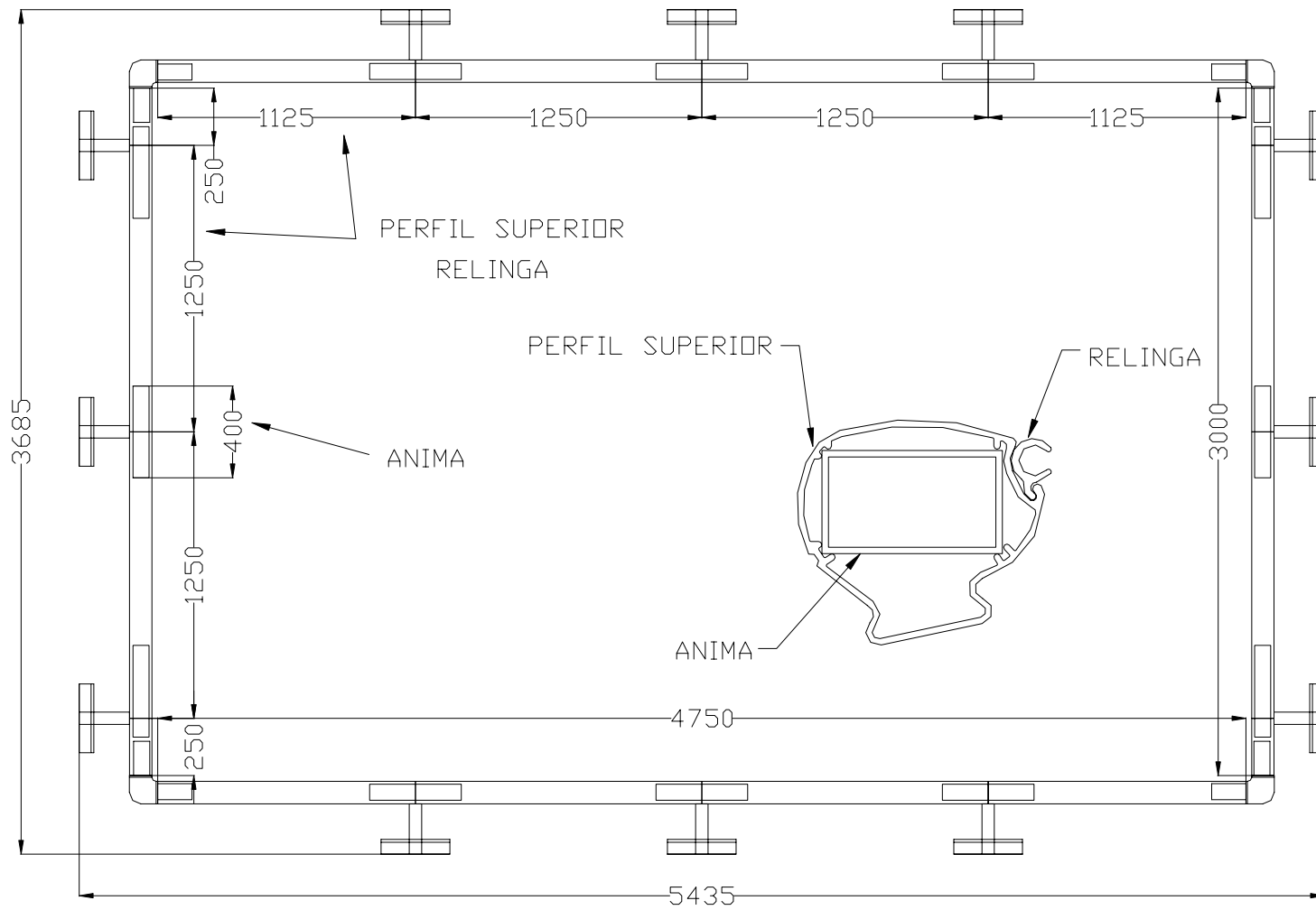

figura 1

MAX-3

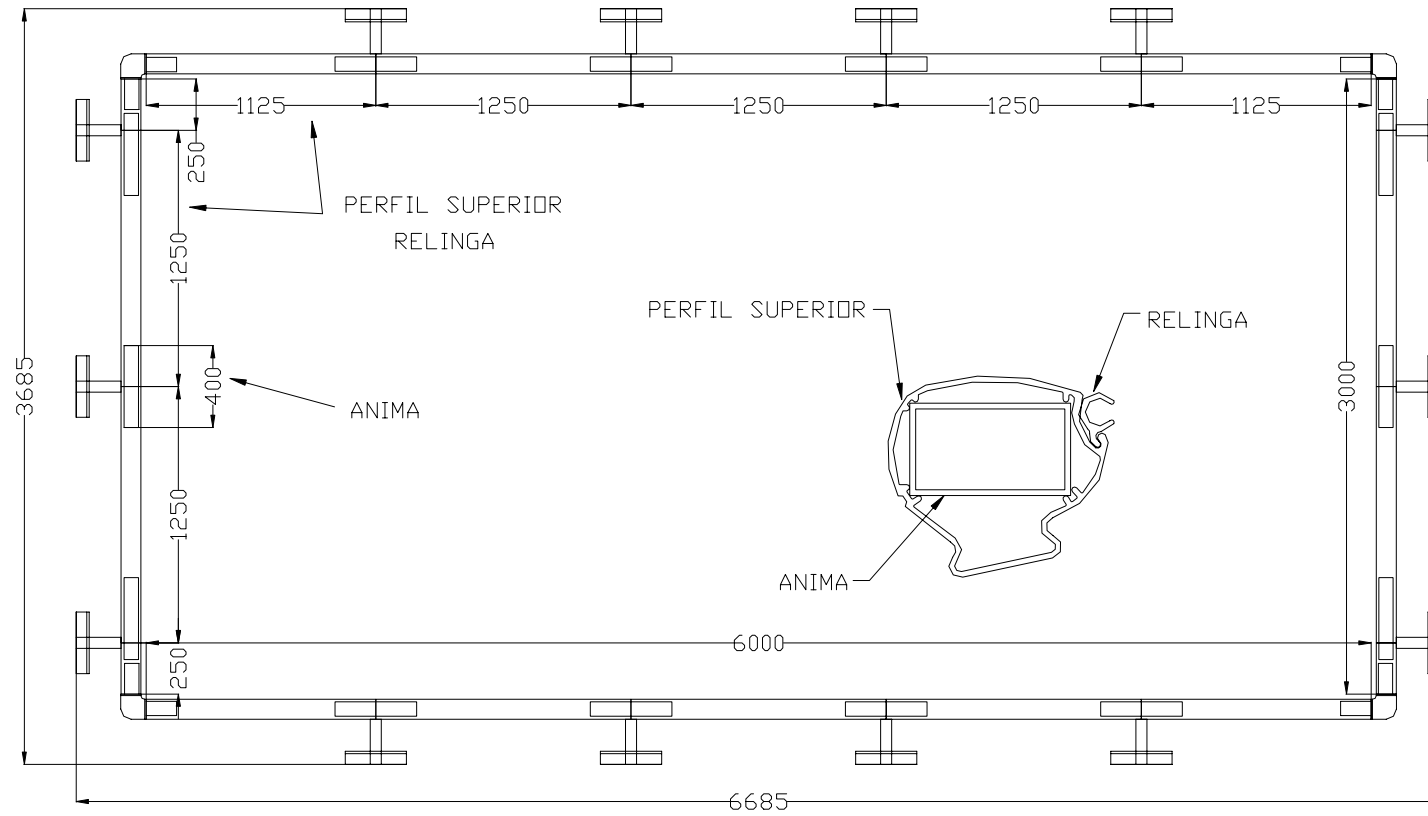

figura 1

MAX-4

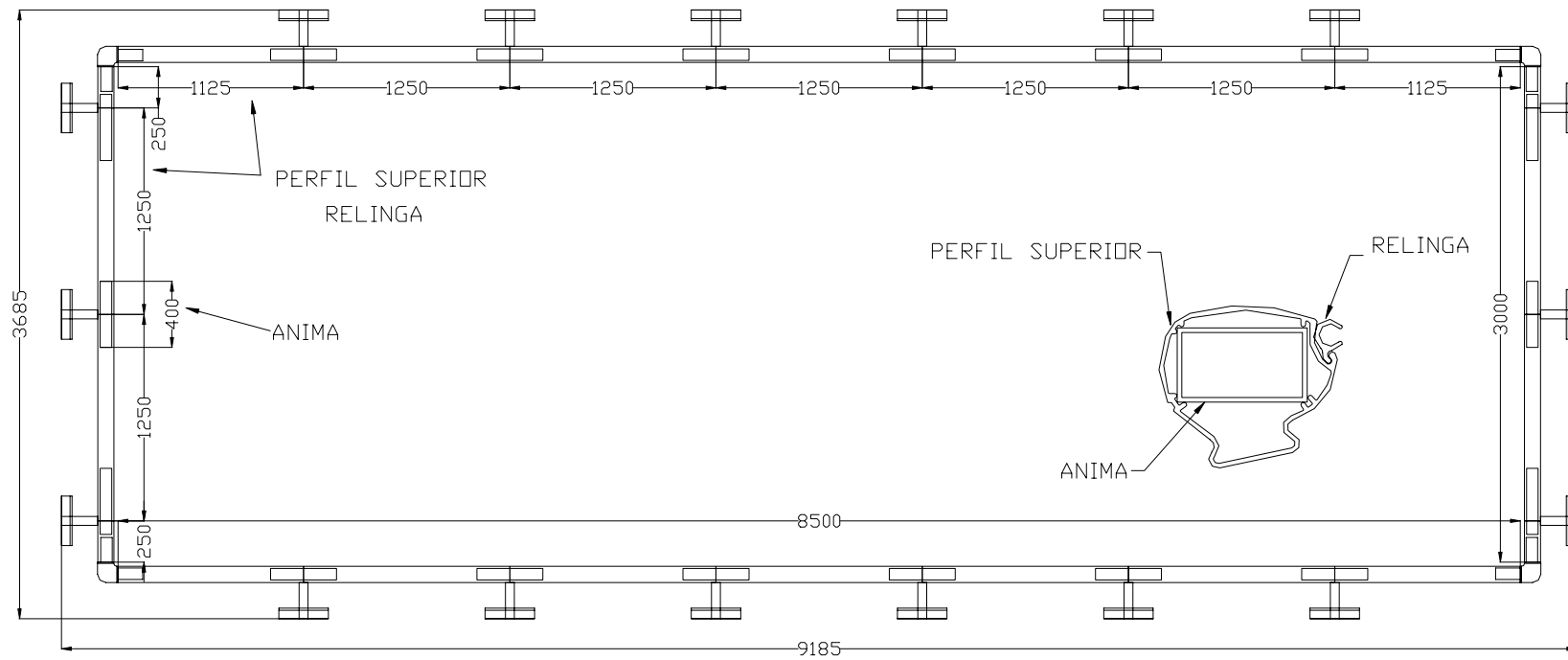

figura 1

MAX-5

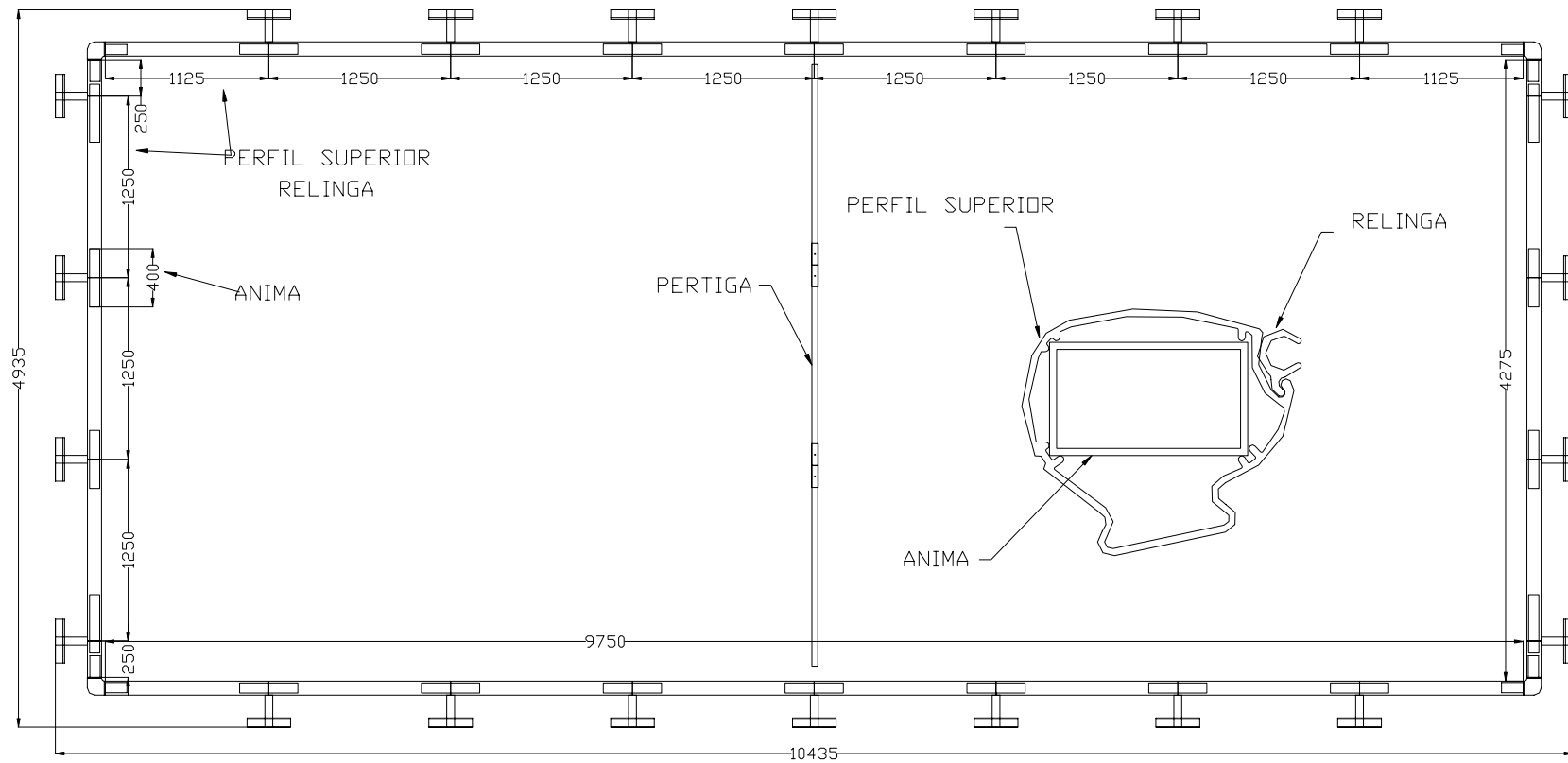