

PISCINAS DESMONTABLES

INSTRUCCIONES DE MONTAJE

PREPARACIÓN DEL TERRENO:

En primer lugar deberá elegirse el lugar en donde se va a instalar la piscina, teniendo en cuenta las dimensiones totales de la piscina (ver Figura 1). Deberá procurarse que en el suelo no haya piedras ni objetos salientes. El terreno debe estar lo más nivelado posible. La falta de nivelación, puede producir el que las patas de la piscina no queden posteriormente verticales.

Es recomendable extender una fina capa de arena en el suelo, con lo que se eliminarán los cantos y bultos tan molestos de pisar a la hora del baño.

IMPORTANTE: Si el lugar en donde se instala la piscina se trata de un suelo de tierra blanda, con el fin de que no se hundan las patas en la tierra con el peso que deberán soportar, es aconsejable colocar debajo de ellas, un ladrillo, baldosa o cualquier elemento plano y resistente de mayores dimensiones que la pata, cuidando que quede al nivel del suelo.

Si la piscina se instala directamente sobre la hierba o materia vegetal, puede producir una fermentación que manche o decolore la cara de la superficie en contacto, que aunque no afectará el tejido, será posteriormente difícil de eliminar.

Para el montaje de la piscina, deben seguirse los siguientes pasos:

- Extender la lona de forma que el orificio de desagüe, quede en la posición más cómoda para el posterior vaciado. Tener cuidado al desplegar la lona de **no estirar por las cintas de sujeción de las patas**, ya que se podrían rasgar.
- Ensamblar las diferentes piezas de las patas de la piscina, tal como muestra la figura 2.
- Introducir un perfil travesaño, en el interior de una vaina de la lona (figura 3). Ir uniendo los perfiles travesaño con las ánimas. Ensamblar sucesivamente el armazón y las patas que van en los escotes de las vainas (figura 4).
- Hacer deslizar las cintas de la base de la piscina en la ranura del soporte inferior de las patas (Fig.5). La posición de la pata quedará fijada por la cinta. Esta cinta ha de estar tensada, centrada y bien encarada con la pata.
- IMPORTANTE:** Empezar el llenado. Cuando haya pocos centímetros de agua, ir tirando lateralmente de la base de las patas para eliminar las arrugas. Los laterales largos de la piscina pandearán hacia dentro, y no cogerán la posición correcta hasta que el agua alcance el nivel óptimo (15 cm del borde).

Terminar el llenado de la piscina.

INVERNAJE: Es muy importante guardar la piscina al terminar la temporada de verano. Para ello deberá estar bien limpia y seca. No guardar con TALCO (daña el PVC).

MUY IMPORTANTE: Para tratar el agua no utilizar nunca TRICLOROS ni cloros de alta concentración, ya que pueden manchar o dañar la lona de la piscina. Es recomendable utilizar cloro del 55% de concentración y de disolución rápida.

En ningún caso, utilizar pastillas de cloro.

NEREA

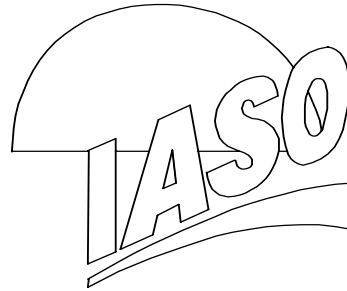

PISCINES HORS-SOL

INSTRUCCIONS DE MONTAGE

PREPARATION DU TERRAIN:

Tout d'abord, il faudra choisir le lieu d'installation de la piscine en prenant en compte ses dimensions (fig.1). Le niveau du sol devra être nivelé au mieux; dans le cas contraire, les pieds de la piscine pourraient ne pas être verticaux. Il faut aussi retirer les pierres et les divers objets qui se trouvent dans la zone d'installation.

Il est recommandé de déposer une fine couche de sable sur le sol, ce qui augmentera le confort au moment du bain.

IMPORTANT: Si le sol est souple, il est préférable de poser les pieds de la piscine sur des dalles ou des morceaux de bois de dimensions plus

grandes que les pieds pour éviter l'enfoncement de la piscine. Attention à toujours laisser la piscine à niveau.

Si la piscine s'installe directement sur le gazon ou autres éléments végétaux, il peut se produire une fermentation qui tâche ou décolore la superficie de la toile en contact. Bien que cela n'affecte pas les caractéristiques de la toile, la décoloration peut être permanente.

Pour le montage de la piscine, il faut suivre les étapes suivantes :

- Positionner la bâche de manière à ce que le trou servant à vider la piscine soit dans une position adéquate lorsqu'il faudra réaliser cette opération. Il faut faire attention au moment de déplier la bâche à **ne pas tirer sur les bandes de fixation des pattes** qui pourraient se déchirer.
- Assembler les différentes pièces des pieds de la piscine comme indiqué par la figure 2.
- Introduire un profil traverse, dans l'intérieur d'une gaine de la bâche (figure 3). Assembler les profils de l'armature avec leur âme. Assembler successivement l'armature et les pieds qui vont dans les ouvertures de la gaine de la bâche. (figure 4)
- Entrer le macaron de la base de la piscine dans la rainure du support inférieur des pieds (fig.5). La position du pied sera fixée par la bande qui devra être tendue, centrée et bien alignée avec le pied.
- IMPORTANT :** Au moment du remplissage (lorsque l'on a atteint quelques cm d'eau) étirer latéralement la bâche par le bas pour éviter les plis. Les deux grands côtés ne prendront leur forme définitive que lorsque l'eau aura atteint son niveau optimum (15 cm du bord).

STOCKAGE : Il est très important de démonter la piscine lorsque la période estivale est terminée; il faudra la nettoyer et la ranger une fois sèche. Ne pas mettre de TALC sur le PVC, cela le détériore.

TRES IMPORTANT : Ne jamais utiliser de tri chlorure ni de chlore à forte concentration car cela pourrait tâcher ou abîmer la bâche. Il est conseillé d'utiliser du chlore concentré à 55% et de dissolution rapide.

Surtout, ne jamais utiliser de pastilles de chlore

PISCINE SMONTABILE

ISTRUZIONI D'INSTALLAZIONE

Prima di tutto scegliete il luogo d'installazione della piscina in funzione delle sue reali dimensioni d'ingombro (fig.1).

Il terreno su cui poggerà la piscina dev'essere perfettamente livellato (scavando, mai riportando del terreno); in caso contrario i montanti della piscina non risulteranno verticali.

Pulire la zona occupata dalla piscina da erba, sassi, pietre e qualsiasi altro materiale che possa provocare danni alla piscina installata.

Prima del montaggio della piscina è raccomandata la stesa di un fondo di sabbia bagnata, lisciata e battuta per aumentare il confort. L'utilizzo di un feltro è consigliato.

Per il montaggio della piscina occorre seguire le seguenti tappe:

A) Posizionare il telo della piscina in modo che il tappo previsto si trovi nella posizione ideale per lo svuotamento. Stendere delicatamente il telo della piscina **evitando nel modo più assoluto di tirare le bandelle**, fissate sulla base della piscina, che potrebbero scollarsi.

Se il terreno non è solido è preferibile appoggiare la base dei montanti su dei supporti in legno di opportune dimensioni più grandi delle basi, per evitare l'affossamento della piscina.

N.B.: In ogni caso la piscina dovrà essere installata perfettamente in piano.

B) Assemblare i vari pezzi dei montanti di rinforzo come indicato in figura 2

C) Introdurre una traversa, all'interno di una guaina del telo (figura 3).

D) Centrare, tendere ed allineare le bandelle una volta inserite alla base dei montanti (fig.5).

E) **IMPORTANTE:** al momento del riempimento (quando si sono introdotti alcuni cm. d'acqua nella piscina) occorre tirare lateralmente il telo della piscina per eliminare le pieghe del fondo. I lati lunghi della piscina prenderanno la forma definitiva soltanto a riempimento completato (15 cm. dal bordo).

STOCCAGGIO: E' necessario smontare la piscina alla fine della stagione estiva; il telo dovrà essere lavato ed asciugato prima di essere riposto.

IMPORTANTISSIMO: Evitare di immettere e mantenere concentrazioni troppo elevate di cloro che potrebbero macchiare, scolorire o rovinare il telo della piscina. Evitate di bruciature non coperte dalla garanzia.

Preferibilmente utilizzate i nostri prodotti di trattamento linea aqua pura.

NEREA



PORTABLE SWIMMING POOLS

ASSEMBLY INSTRUCTIONS

Firstly, select the spot where the swimming pool is to be sited, taking into account the total dimensions of the pool (see figure 1). Make sure there are no sharp stones or other objects on the ground. The site should be as level as possible since otherwise it may not be possible to keep the pool's legs in the optimum position.

Sand or an inert cushioning material upon the site will obviate bumps or ridges and provide a more comfortable surface to walk on.

When assembling the swimming pool, follow these steps:

A) Lay out the fabric in such a way that the draining hole is in the handiest position to empty out the water later on. Be careful when extending the canvas not to pull the foot tapes because they could be damaged.

If the ground on which the swimming pool is to be installed is soft, or may become soft, then in order to prevent the feet sinking under the weight they will be bearing it is a good idea to place a support, such as a slab or other strong, flat item that is larger than the feet ends underneath each foot. Make sure that the top of these is at ground level.

B) Assemble each foot unit, (see figure 2).

C) It is recommended to insert the joining tube into each end of all the crossbars prior to assembling the pool, as this is a very tight fit. Then insert a crossbar into each section of sleeve at the top of the fabric, (see figure 3) ensuring that they are the correct way around. Keeping the fabric taut will make this easier. Adjacent crossbars are linked as shown, (see figure 4). The unit at the top of the leg can now be assembled.

D) Slide the foot tapes attached to the lower edge of the pool into the groove of the foot assembly, (see figure 5). Move the legs slightly to make the tapes taut. The tape prevents the foot from moving outwards.

E) Begin the filling. When the water is about 10 centimetres deep, pull the lower edge of the liner outwards to eliminate wrinkles. The base tapes attached to the foot should be kept taut at all times by the legs being pulled out to their maximum point. The correct shape of the pool will not be reached until it is almost full. It is advised to fill to the seam.

WINTER STORAGE: If the pool is to be dismantled for the winter it is important that it is clean and dry before being stored.

VERY IMPORTANT: Do not use TRYCLOROS or high-concentration chlorine for water treatment since these may stain or spoil the pool's fabric. Quick-dissolving chlorine in 55% concentration is recommended but under no circumstances should chlorine tablets be used.

СБОРНО-РАЗБОРНЫЕ БАСЕЙНЫ ГАММЫ НИРЕЯ ИНСТРУКЦИИ ПО МОНТАЖУ

ПОДГОТОВКА ПЛОЩАДКИ:

Для выбора площади для установки бассейна необходимо иметь ввиду общие внешние размеры бассейна (рисунок 1). Нужно проверить, чтобы на выбранном месте не было камней ни острых предметов. Желательно, чтобы поверхность как можно более ровной, без наклона. Разница в уровне поверхности может отразиться на установке опор бассейна, которые должны стоять вертикально.

Рекомендуется насыпать тонкий слой песка для полного выравнивания поверхности, что также важно для получения ровного дна бассейна для купания.

ВАЖНО: Если бассейн будет установлен на глинистой почве, под опорами надо установить какой-либо жесткий предмет (плитка, кирпич и т.д.) большего размера, чем опора, соблюдая общий уровень поверхности, на которой будет установлен бассейн. В противном случае, под давлением воды после заполнения бассейна опоры могут углубиться в землю, что повлияет на вертикальность бассейна.

Если бассейн устанавливается на газоне или траве, при соприкосновении лайнера с травой может произойти ферментация, которая может испачкать или обезцветить сторону лайнера, которая находится в контакте с травой. Это не повлияет на качество лайнера, однако в дальнейшем эти пятна тяжело удаляются.

Бассейн монтируется следующим образом:

А) Разложить лайнер таким образом, чтобы отверстие для стока воды находилось в удобном месте для дальнейшего использования. Раскладывать лайнер осторожно, **не тянуть за крепёжные ленты**.

Б) Собрать опоры по рисунку 2.

В) Ввести внутрь лайнера профили (рисунок 3). Постепенно соединять профили между собой (по каналам). Таким образом установить каркас и опоры (рисунок 4).

Г) Установить крепёжные ленты на нижних частях опор (рисунок 5). Опоры должны быть закреплены крепёжными лентами. Крепёжные ленты должны быть натянуты, хорошо закреплены и расположены в центре в центре нижней части опоры.

Д) **ВАЖНО:** Начать заполнение бассейна. Когда бассейн заполнен на несколько сантиметров, путем натяжки крепёжных лент, регулировать установку бассейна и разглаживать возможные складки на лайнере. По мере заполнения водой вы увидите, что боковые стены бассейна изогнуты внутрь. Они установятся вертикально только после того, как вода достигнет оптимального уровня (15 см до края). Закончить заполнение бассейна.

ЗИМНИЙ ПЕРИОД: Бассейн должен складываться на зиму сухим и чистым. Нельзя использовать тальк (повреждает лайнер).

ОЧЕНЬ ВАЖНО: Для очистки воды запрещено использовать Тройной Хлор или сильно концентрированный хлор, так как эти продукты могут обезцветить или повредить лайнер. Рекомендуется использовать хлор 55% концентрации и быстро растворяющийся. Запрещено использовать хлор в таблетках.

Fig. 2.

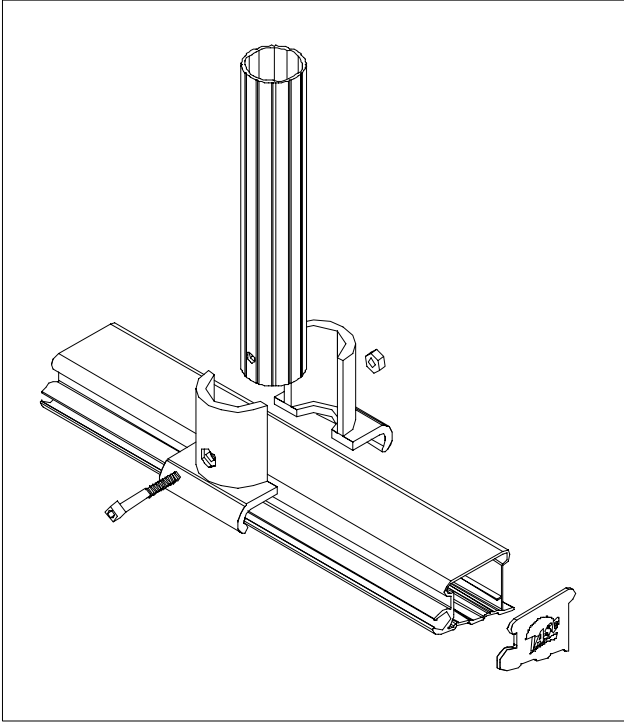

Fig. 3.

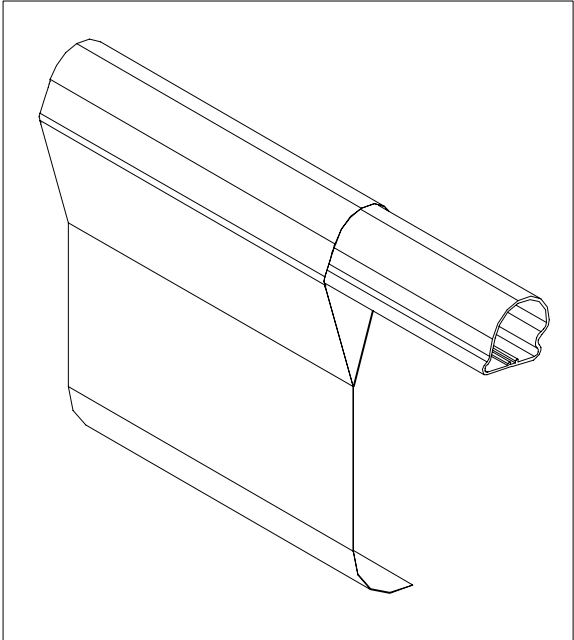

Fig. 4.

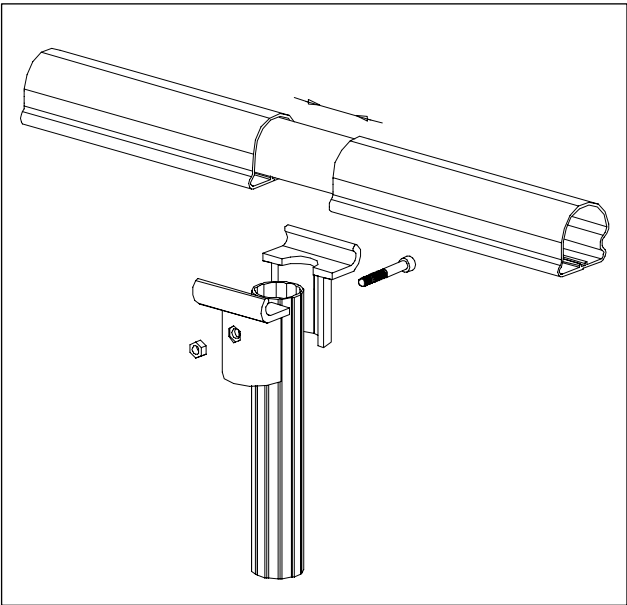

Fig. 5.

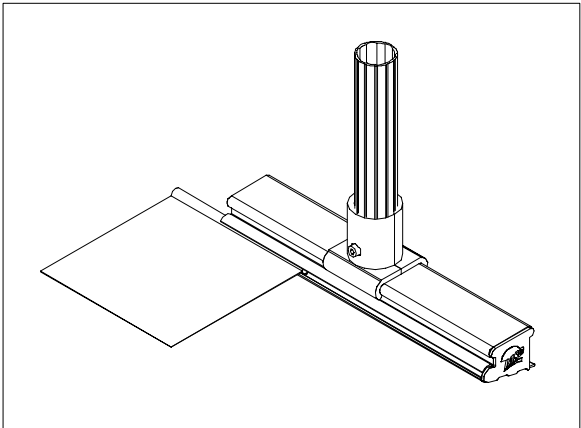

fig. 1

NEREA - 1

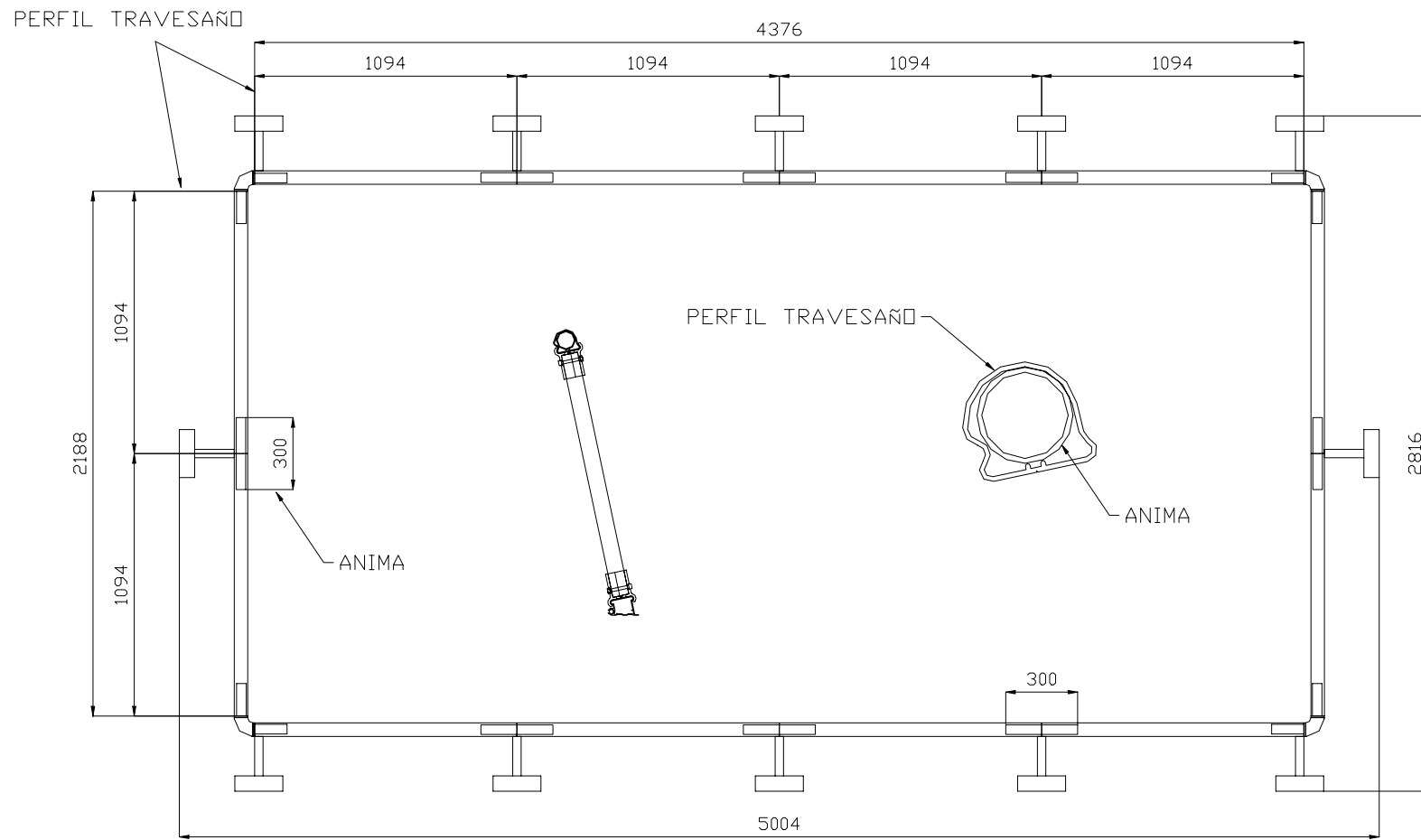

fig. 1

NEREA - 2

